

technical info

Parete fissa

Asta per parete fissa pavimento / soffitto con dettaglio dell'aggancio al cristallo. In evidenza gli ingombri e le sezioni degli elementi che compongono la parete completa, con i passi dei cristalli standard. Le aste si regolano in altezza in corrispondenza dei giunti (superiore ed inferiore) tramite una chiave a brugola che agisce su una coppia conica la quale permette lo spostamento in verticale.

Fixed wall

Technical drawing of the bar for fixed wall bar from floor to ceiling, with details of the coupling to the glass. The dimensions and sections of the elements which form the entire wall are evident, with steps of glass standards. The height of the bars is adjustable according to the joints (upper and lower), through an Allen key acting on a bezel which allows a vertical movement.

Paroi fixe

Schéma technique de la barre pour la paroi fixe qui va du sol au plafond, avec les détails de l'attachement à la vitre. On montre les dimensions et les sections des éléments qui composent l'ensemble de la paroi, avec des pas de vitres standard. Les barres sont réglables en hauteur correspondant aux articulations (supérieure et inférieure), par le biais d'une clé Allen agissant sur un biseau qui permet un mouvement vertical.

Feste Wand

Technisches Schema der Theke für eine feste Wand, die vom Boden bis zur Decke reicht und mit Details für das Einhängen am Glas versehen ist. Zu sehen sind die Abmessungen und die Abschnitte der Elemente, welche die komplette Wand bilden, mit den Durchlässen aus Standardglas. Die Theke ist mit Hilfe eines an einer Schrägkante angesetzten Inbusschlüssels höhenverstellbar am (oberen und unteren) Gelenk.

Pared fija

Esquema técnico de la barra para pared fija que va desde el suelo al techo, con detalle del enganche al cristal. En evidencia las dimensiones y las secciones de los elementos que componen la pared completa, con los pasos de cristales estándares. Las barras son regulables en altura en correspondencia a las articulaciones (superior e inferior), a través de una llave Allen que actúa sobre un bisel que le permite un movimiento vertical.

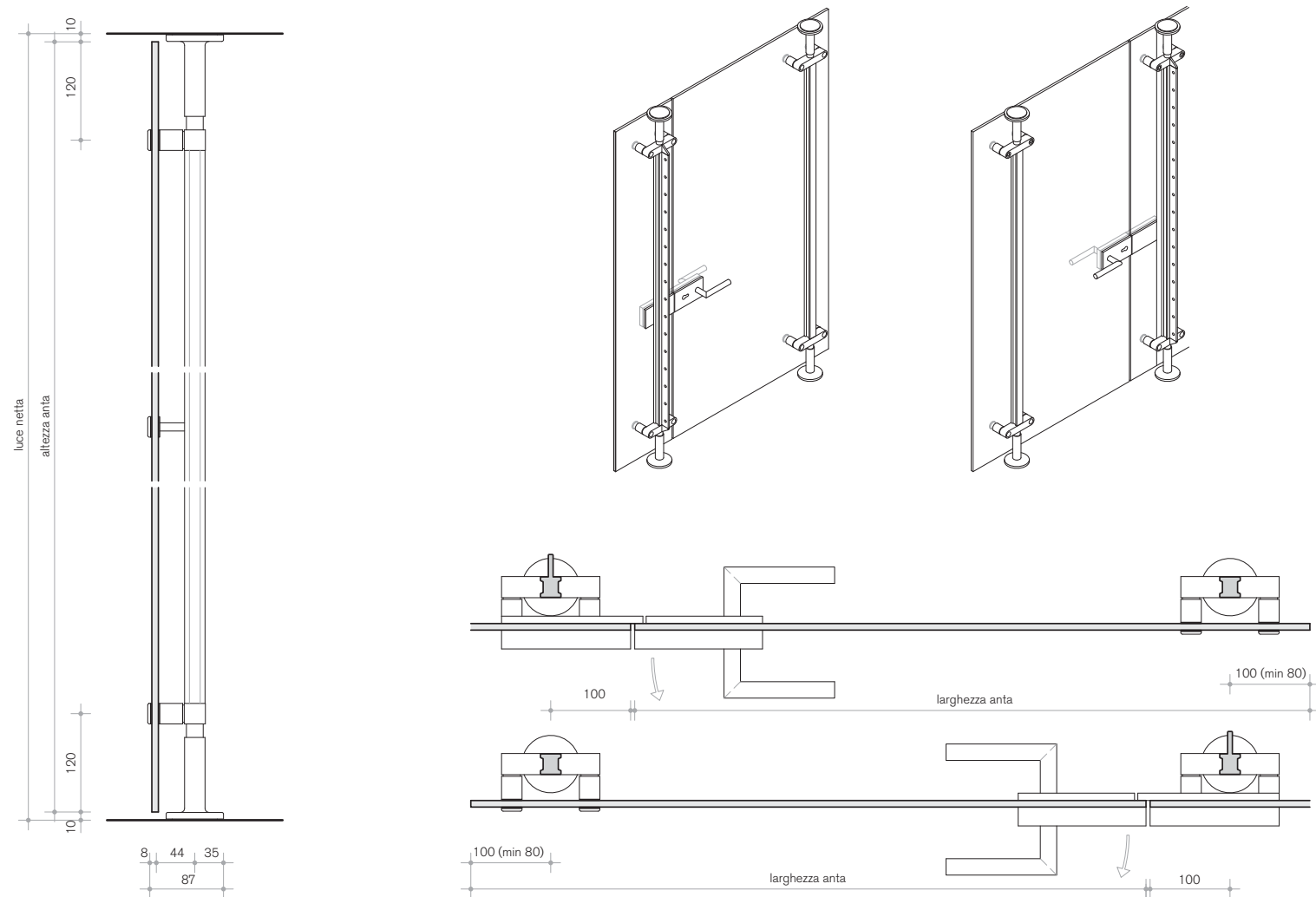
**Porta battente**

Schema tecnico del sistema di apertura con anta battente. L'asta pivotante ancorata con fissaggi meccanici a pavimento e soffitto, ruotando nel suo asse su supporti in bronzo ed acciaio regolabili (interni al giunto).

Door jamb

Technical drawing of the opening door jamb system. The pivot rod attached with mechanical fixation elements on the floor and ceiling, rotating on its axis with adjustable steel supports (inside the joint).

Porte battante

Schéma technique du système d'ouverture de la porte battante. La barre pivotante fixée avec des attaches mécaniques sur le sol et le plafond, tournant sur son axe avec les supports réglables en acier (dans l'articulation).

Flügeltür

Technisches Schema der Öffnung mit Flügeltür. Die drehbare Stange ist mit mechanischen Befestigungselementen an Boden und Decke verankert und dreht sich mit verstellbaren Stützelementen aus Stahl (im Inneren des Gelenks) um ihre Achse.

Puerta batiente

Esquema técnico del sistema de apertura con puerta batiente. La barra giratoria sujeta con elementos de fijación mecánica en el suelo y en el techo, rotando sobre su eje con soportes en acero regulables (en el interior de la articulación).

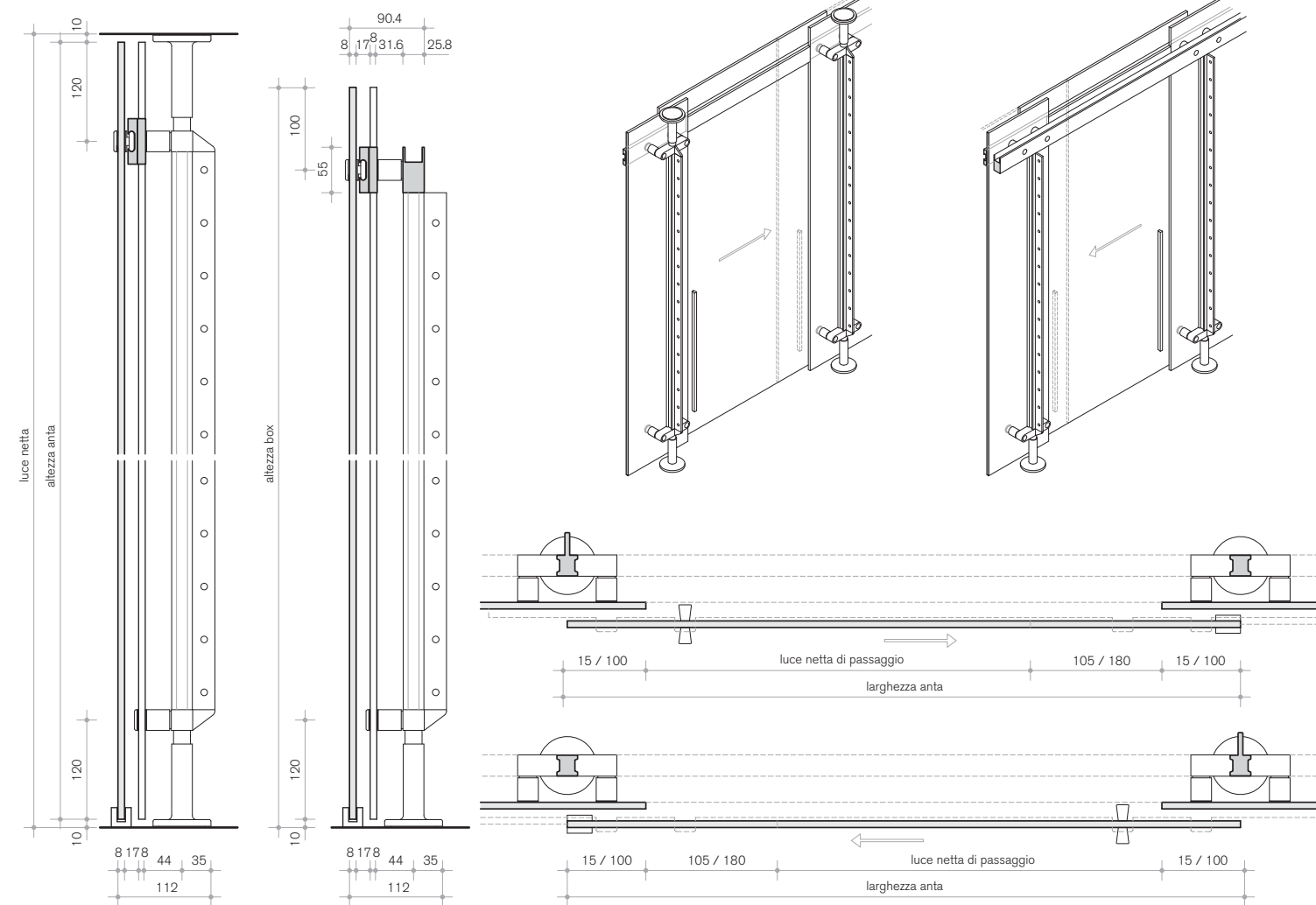
**Porta scorrevole**

Schema tecnico del sistema di apertura con anta scorrevole. Il pannello scorre su una rotaia in alluminio con sezione a C dove, all'interno, si muovono i carrelli con ruote in nylon e cuscinetti in acciaio opportunamente fissati al cristallo porta.

Sliding door

Technical drawing of the opening sliding door system. The panel slides on an aluminum rail with section C, where the carts move with nylon wheels and steel bearings properly fixed to the door glass..

Porte coulissante

Schéma technique du système d'ouverture avec une porte coulissante. Le panneau glisse sur un rail en aluminium avec section à C, à l'intérieur duquel on trouve les chariots avec des roues en nylon et les paliers en acier correctement fixés à la vitre de la porte.

Schiebetür

Technisches Schema der Öffnung mit Schiebetür. Die Tür gleitet über eine Aluminiumschiene im Abschnitt nach C, in dessen Inneren sich die Laufrollen aus Nylon und die korrekt an der Glastür angebrachten Stahlkissen bewegen.

Puerta corrediza

Esquema técnico del sistema de apertura con puerta corrediza. El panel se desliza sobre un carril en aluminio con sección a C, donde en su interior se mueven los carros con ruedas en nylon y cojinetes en acero correctamente fijados a la puerta cristal.

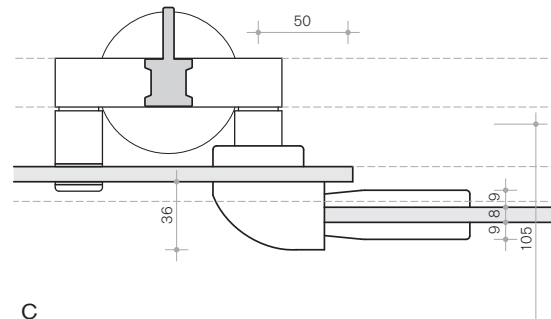
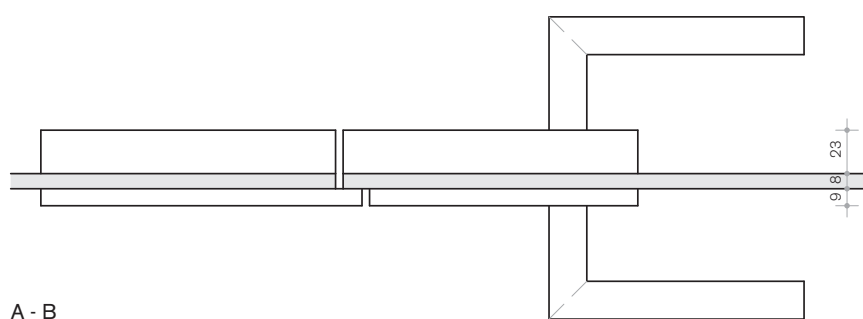
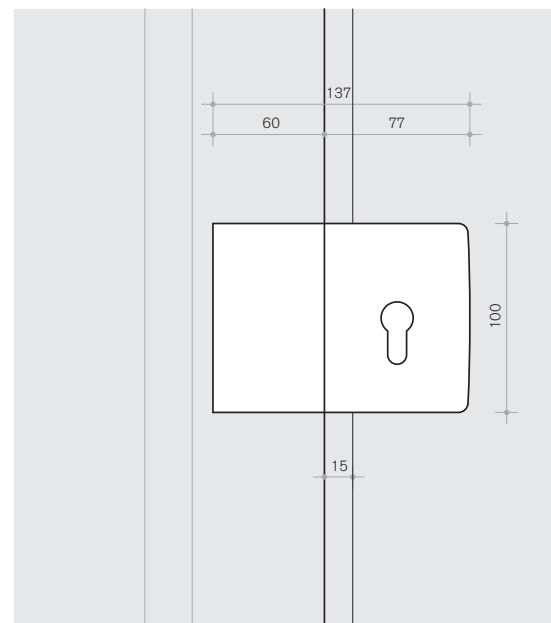
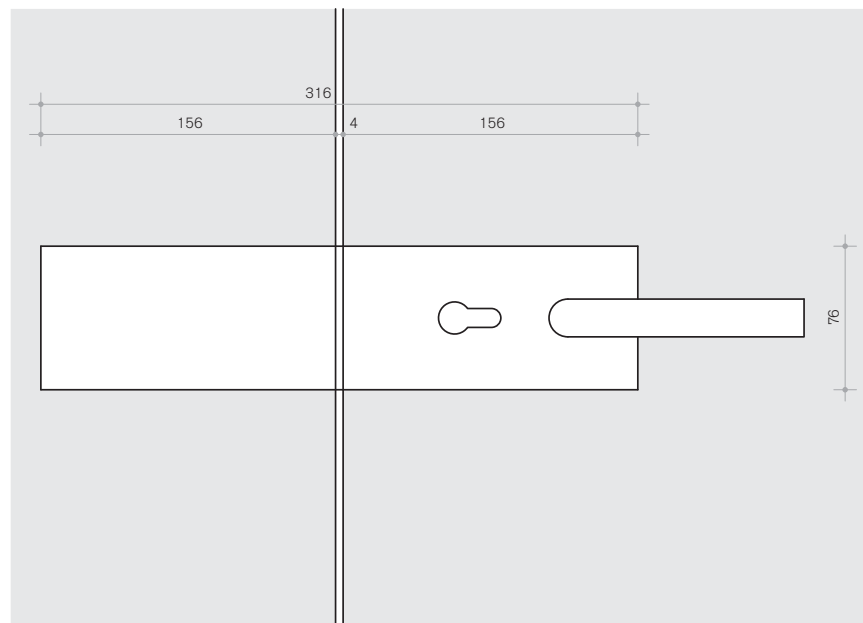

A - B

C

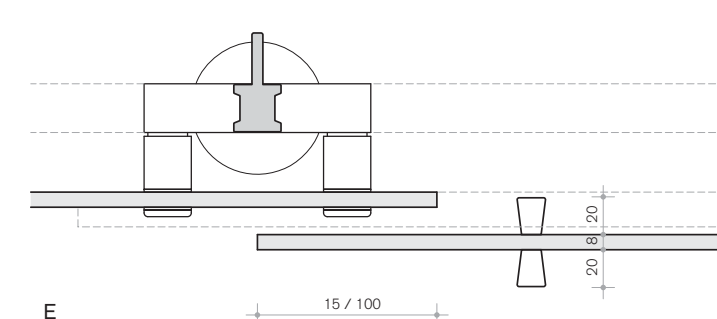
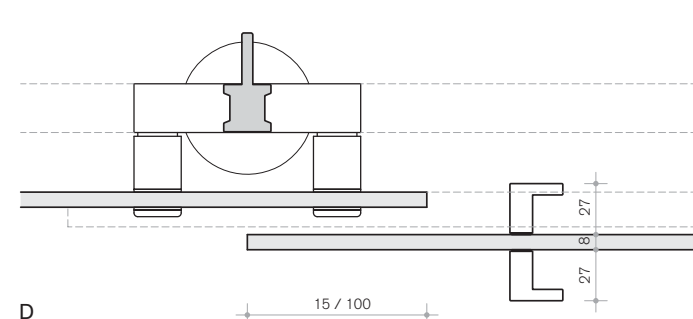
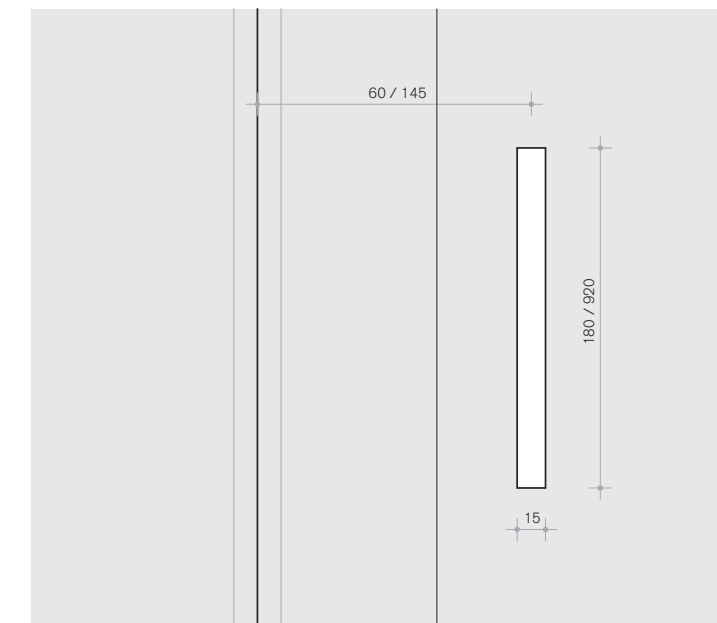
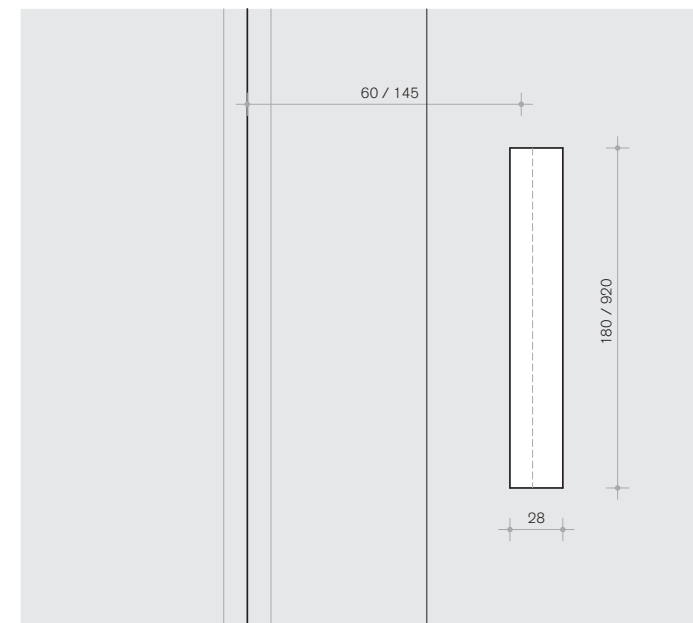

D

E

Maniglie e serrature**Handles and locks****Poignées et serrures****Tügriffe und Schlösser****Manijas y cerraduras**

A. Serratura con scatola orizzontale comandata da un cilindro sagomato tipo Yale con finitura nichelata. Per porta doppia o contro un pannello fisso viene utilizzata una controserratura. Per porta su muratura vi è una contropiastra angolare montata a muro.
B. La maniglia standard a L con finitura acciaio inox satinato o a scelta.
C. Serratura a gancio per porta scorrevole con scatola e cilindro tipo Yale. (da abbinare a maniglia verticale)

A. Lock with horizontal box fixed to the glass. The lock is led by a Yale type cylinder with nickel finishing. The counter lock for double door or fixed panel. Laminated plate mounted on the clamber for fitted walls.
B. Standard L handles with brushed stainless steel finishing.
C. Lock with hook for sliding door with box and Yale type cylinder. (in combination with vertical handle)

A. Serrure avec la boîte horizontale fixée à la vitre. La serrure est dirigée par un cylindre type Yale de nickel. Contre-serrure pour porte double ou un panneau fixe. Contreplaque angulaire montée au mur pour des parois encastrées.
B. Poignée standard en L avec une finition en acier inoxydable satiné.
C. Serrure à crochet pour une porte coulissante avec boîte et cylindre de type Yale. (en combinaison avec la poignée verticale)

A. Schloss mit horizontalem, am Glas befestigtem Gehäuse. Das Türschloss wird durch einen im Profil bearbeiteten Yale-Zylinder mit Nickelbelag bewegt. Gegenverschluss für Doppeltür oder feste Tür. Eckige, an der Mauer befestigte Gegenplatte für eingebaute Wände.
B. L-förmiger Standard-Tügriff aus satiniertem, rostfreiem Stahl.
C. Haken-Türschloss für Schiebetür mit Gehäuse und Yale-Zylinder. (in Kombination mit vert. Klinke)

A. Cerradura con caja horizontal fijada al cristal. La cerradura es comandada por un cilindro perfilado tipo Yale con acabo niquelado. Contracerradura para puerta doble o panel fijo. Contraplaca angular montada al muro para paredes empotradas.
B. Manija estándar en L con acabado en acero inoxidable satinado.
C. Cerradura a gancho para puerta corrediza con caja y cilindro tipo Yale. (en combinación con manija vertical)

Maniglie verticali in alluminio dello stesso colore dei montanti.
D. maniglia in alluminio con sezione ad L applicata sul cristallo. Misura standard: H 180mm, a richiesta fino H 920mm
E. maniglia in alluminio con sezione trapezoidale applicata sul cristallo. Misura standard: H 180mm, a richiesta fino H 920mm

Aluminum vertical handles with the same color of the studs.
D. Aluminum handles with L section on the glass. Standard measure H 180 mm to 920 mm H customized
E. Aluminum handles with trapezoidal section applied on the glass. Measure H standard 180 mm to 920 mm H-customized

Poignées verticales de la même couleur des montants.
D. Poignée en aluminium avec section à L appliquée sur la vitre. Mesure H standard de 180 mm à 920 mm H sur demande
E. Poignée en aluminium avec section trapézoïdale appliquée sur la vitre. Mesure H standard de 180 mm à 920 mm H sur demande

Vertikale Türgriffe aus Aluminium in gleicher Farbe wie die Pfosten.
D. Aluminium-Tügriff mit L-förmigem Abschnitt auf dem Glas. H-Standardmaße 180 mm, bis H 920 mm auf Bestellung.
E. Aluminium-Tügriff mit trapezoidförmigem Abschnitt auf dem Glas. H-Standardmaße 180 mm, bis H 920 mm auf Bestellung.

Manijas verticales en aluminio del mismo color de los montantes.
D. Manija en aluminio con sección a L aplicada sobre el cristal. Medida H estándar de 180 mm, hasta H 920 mm a pedido
E. Manija en aluminio con sección trapezoidal aplicada sobre el cristal. Medida H estándar de 180 mm, hasta H 920 mm a pedido

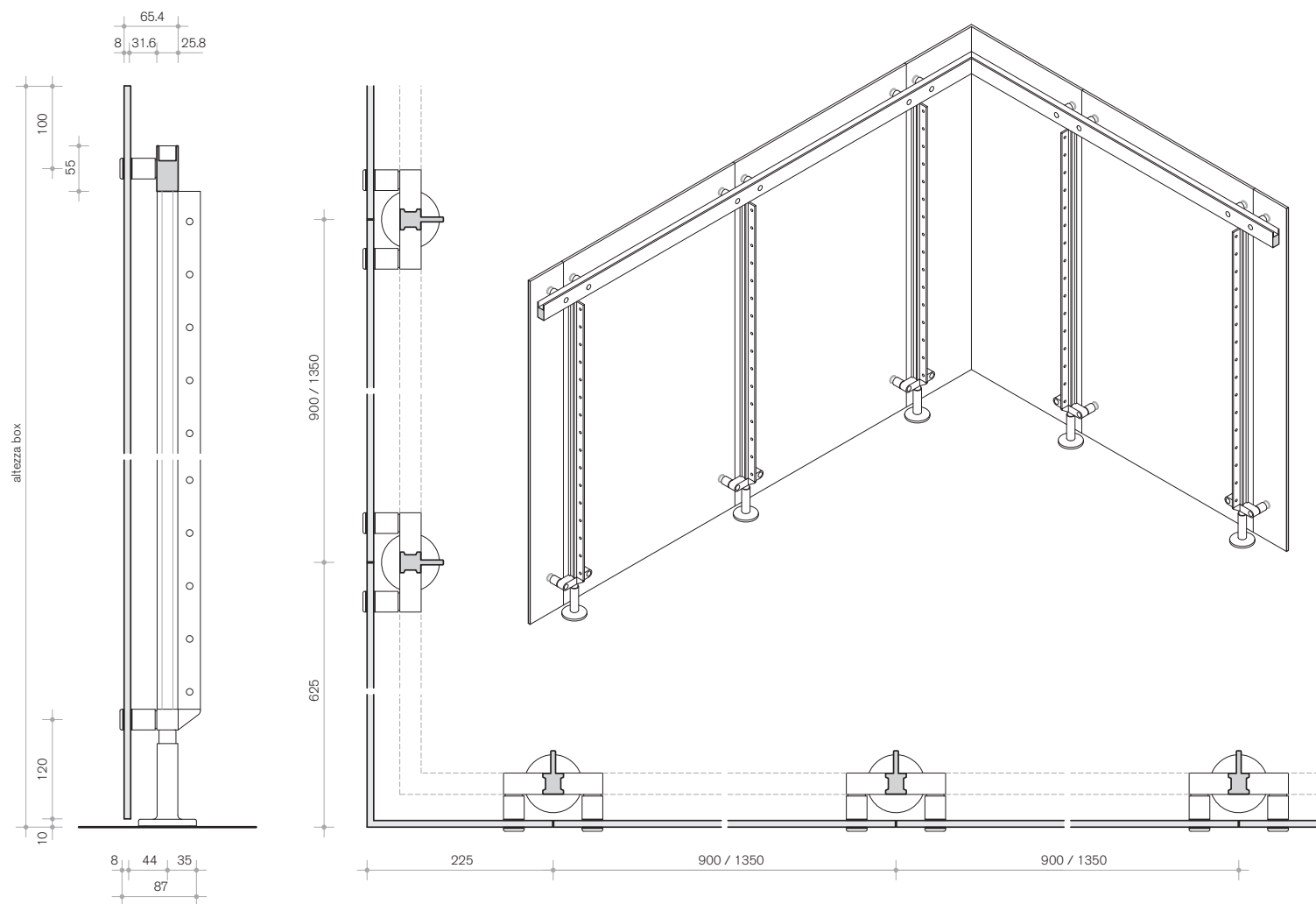
**Box autoportante**

Il sistema di aste per i box autoportanti è composto da un profilo perimetrale superiore che lega tutte le aste, bloccandole e rendendole solidali; su questo profilo sono innestate le boccole per i cristalli. La giunzione ad angolo è costituita, oltre che dal profilo superiore, anche dalle due lastre incollate nel punto di contatto (angolo strutturale).

Self supporting Box

The bar system for self supporting Box consists of an upper perimeter profile which connects all the bars, blocking them and making them more solid; the washers to fix the crystals are placed on this profile. Its angular articulation consists of, besides the top cover, two glass sheets glued on the spot of contact (Structural angle).

Box autoportant

Le système de barre pour les Box autoportants est composé par un profil du périmètre supérieur qui assemble, bloque, et rend toutes les barres plus solides. Sur ce profil sont placés rondelles pour fixer les vitres. Son articulation angulaire est composée de, outre que le capot, deux lames de verre collées au point de contact (Angle structurel).

Selbsttragende Box

Das Tragesystem für die selbsttragende Box besteht aus einem oberen Rundumprofil, das alle Stangen verbindet, blockiert und ihre Stabilität erhöht; über diesem Profil werden die Belegscheiben angebracht. Sein eckiges Gelenk besteht außer aus dem oberen Profil aus zwei Glasscheiben, die am Kontaktpunkt miteinander verbunden sind (Strukturwinkel).

Box autoportante

El sistema de barra para los Box autoportantes, está compuesto por un perfil perimetral superior que une todas las barras, bloqueándolas y volviéndolas mas solidas; sobre este perfil están colocadas las arandelas para la fijación de los cristales. Su articulación angular está constituida por, además del perfil superior, dos hojas en cristal pegados en el punto de contacto (Angulo estructural).

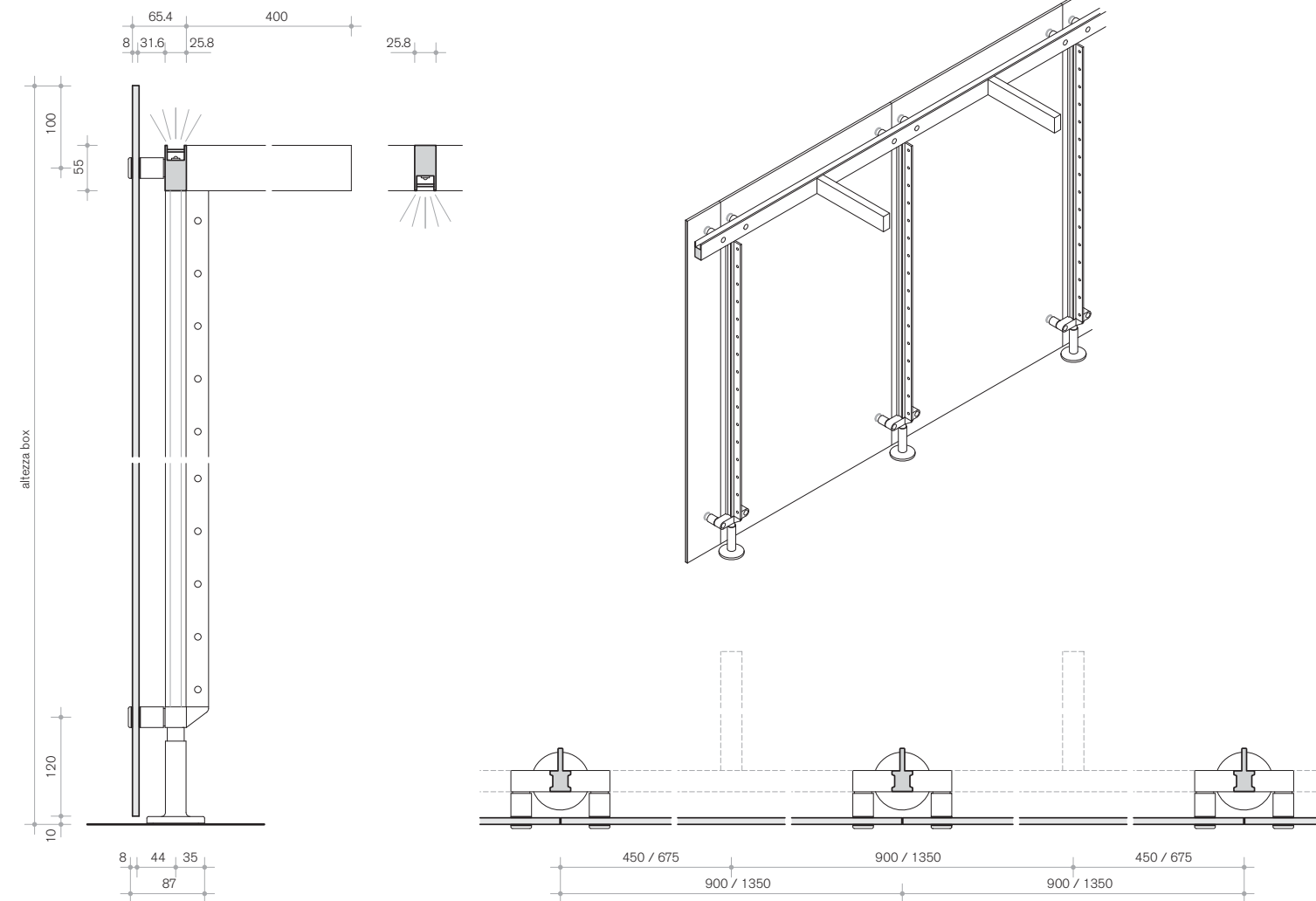
**Lampade per box autoportante**

Nel profilo perimetrale di collegamento del box autoportante è possibile applicare dei corpi illuminanti con sistema a LED. Anche la barra di collegamento superiore può essere cablata con luci a LED.

Lamps for self supporting box

On the connection edge of the self supporting box, it's possible to apply lighting fixtures with LEDs. Also, the upper connecting bar can be wired with LEDs.

Lampes pour box autoportant

Sur le profil du périmètre de lien du BOX autoportant, on peut mettre de lampes avec système LED. Aussi la barre de lien supérieure peut être câblée avec des lumières LED.

Lampe für selbsttragende Box

Am Rundum-Verbindungsprofil der selbsttragenden Box können Beleuchtungselemente mit LED-System angebracht werden. Auch die obere Verbindungsstange kann mit Halogenlampen verkabelt werden.

Lampas para box autoportante

En el perfil perimetral de conexión del box autoportante, es posible aplicar cuerpos iluminantes con sistema LED. También la barra de conexión superior puede ser cableada con luces en LED.

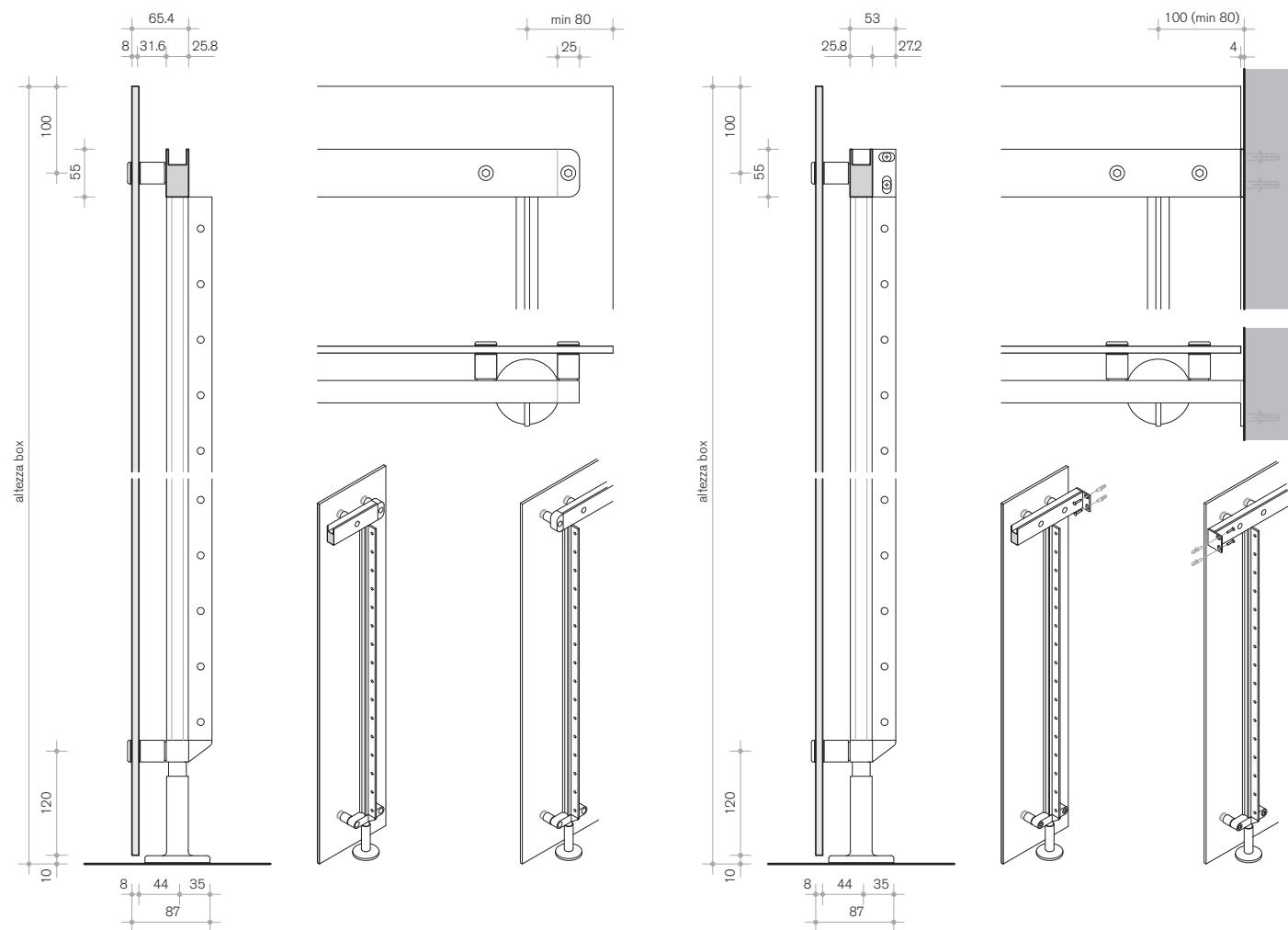

Sistema terminale barra superiore

Nei sistemi autoportanti, la barra superiore perimetrale che collega le aste, termina con un elemento in alluminio nel caso in cui la parete si interrompa a centro stanza. Nel caso in cui la parete deve essere fissata a muro alla barra superiore di collegamento viene applicata una piastra asolata (per consentire eventuali regolazioni) che ne permette l'ancoraggio.

Upper bar terminal system

In self-supporting systems, the top bar which connects the bars, has an element of aesthetic aluminum finishing, where the wall is interrupted in the middle of the room. In the case where the wall has to be fixed to the connecting upper bar, is applied to a slotted plate (to be adjusted) which allows its attachment to the wall.

Système terminal de la barre supérieure

Dans les systèmes autoportants, la barre supérieure du périmètre qui raccorde une barre à l'autre, elle a un élément de finition esthétique en aluminium, dans le cas où la paroi est interrompue dans le milieu de la pièce. Dans le cas où la paroi doit être fixée au mur, à la barre supérieure de lien, on applique une plaque fendue (à régler) qui permet sa fixation à la paroi.

System oberer Balken

Bei den selbsttragenden Systemen besitzt der obere Rundumbalken, welcher die Stangen verbindet, ein ästhetisches Aluminiumelement für den Fall, dass die Wand in der Mitte des Zimmers angebracht wird. Falls die Wand an der Mauer befestigt werden muss, wird an den oberen Verbindungsbalken eine gerillte und dadurch verstellbare Leiste angebracht, welche die Verankerung an der Wand ermöglicht.

Sistema terminal barra superior

En los sistemas autoportantes, la barra superior perimetral que conecta las barras, tiene un elemento de acabado estético en aluminio, en el caso donde la pared se interrumpe en el centro de la habitación. En el caso donde la pared tiene que ser fijada a muro, a la barra superior de conexión, se le aplica una placa ranurada (para poder ser regulada) lo que permite su fijación a la pared.

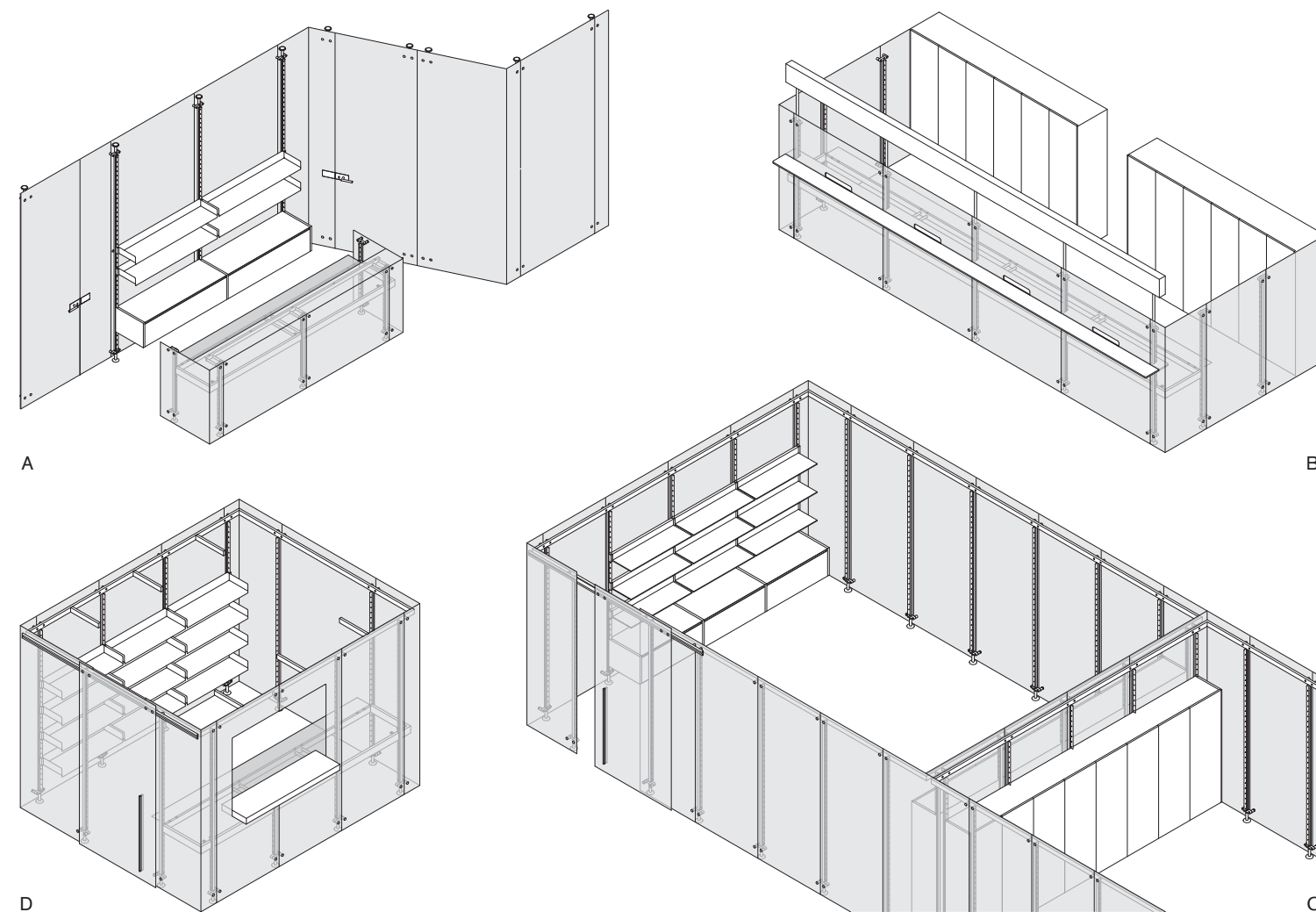

Esempi di composizione

- A. parete pavimento / soffitto con banco reception
- B. banco multiplo per biglietteria e/o istituti di credito
- C. sistema autoportante con compartimentazione interna modulare
- D. sistema autoportante satellite con vano per il contatto con il pubblico

Examples of composition

- A. Wall, floor / ceiling with reception desk
- B. Multiple desk for ticket box and / or credit institutions
- C. Self-supporting system with modular internal divisions
- D. Self-supporting satellite system with free space for contact with the public

Exemples de composition

- A. Paroi, sol / plafond avec comptoir de réception.
- B. Comptoir multiple pour le guichet et/ou les établissements de crédit.
- C. Système autoportant avec des divisions modulaires internes.
- D. Système autoportant pose de satellite avec l'espace libre pour le contact avec le public.

Beispiele für Kompositionen

- A. Wand, Boden / Decke mit Empfangstheke
- B. Mehrzwecktheke für Ticketverkauf und/oder Kreditinstitute
- C. Selbsttragendes System mit inneren Aufteilungsmodulen
- D. Selbsttragendes Satellit-System mit Freiraum für den Kontakt mit den Kunden

Ejemplos de composicion

- A. Pared, piso / techo con mostrador recepción
- B. Mostrador múltiple para boletería y/o institutos de crédito
- C. Sistema autoportante con divisiones internas modular
- D. Sistema autoportante satélite con libre espacio para el contacto con el publico

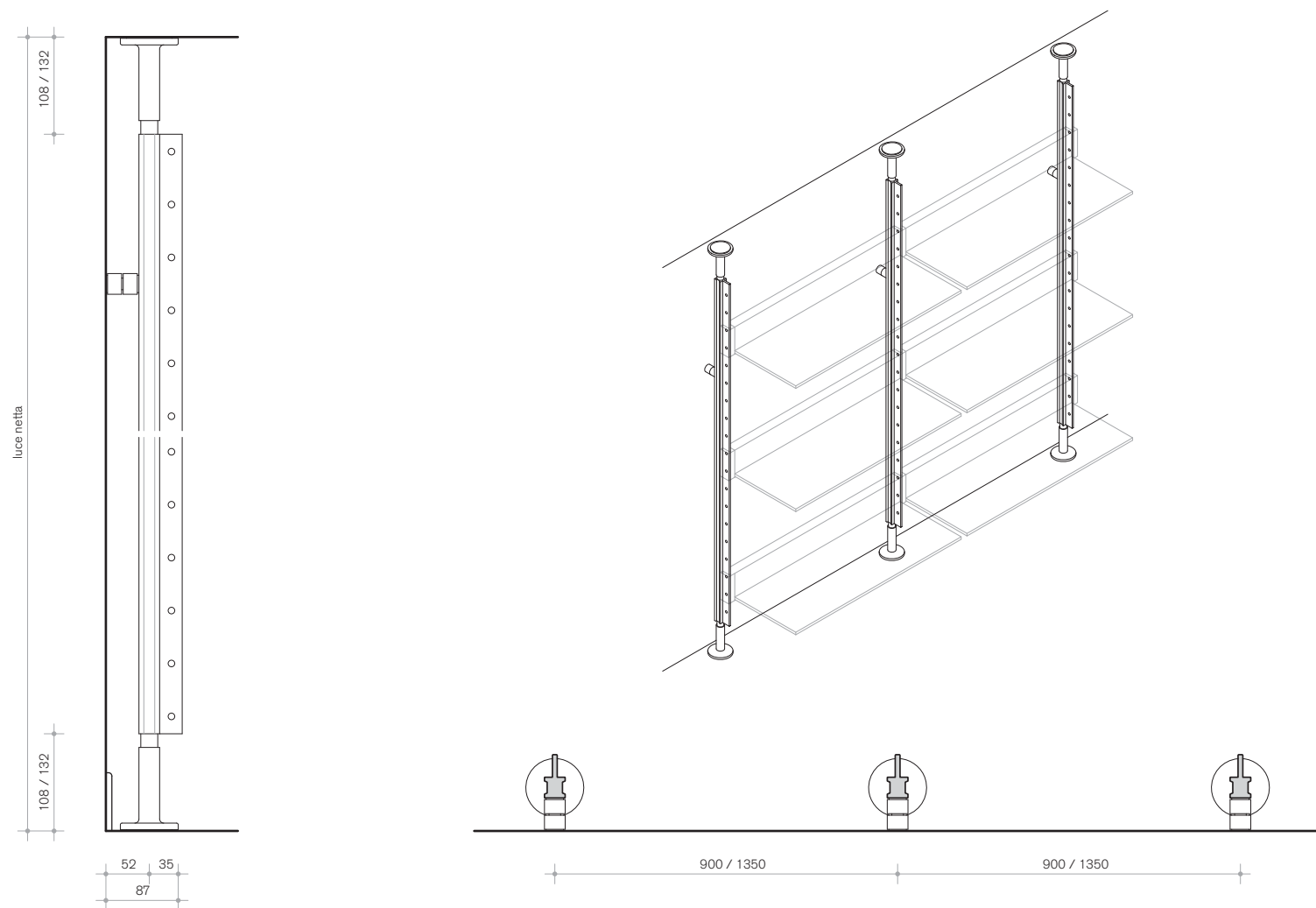
**Libreria pavimento/soffitto**

Aste libreria del sistema Pole che vanno a pressione pavimento / soffitto, montate a ridosso del muro con ancoraggio intermedio per eliminare eventuali oscillazioni. La caratteristica aletta permette l'ancoraggio di tutti gli elementi Giano.

Library floor/ceiling

Pole system library bar placed by floor / ceiling pressure, mounted on the wall with intermediate subjection to avoid oscillations. The flap allows the subjection of all the Giano elements.

Bibliothèque sol/plafond

Barre de bibliothèque du système Pole fixée sous pression au sol/ plafond, montée au mur avec fixation intermédiaire pour éliminer les oscillations. Le volet permet la fixation de tous les éléments Giano.

Regal Boden/Decke

Buchregal im Pole-System druckbefestigt an Boden/Decke und an die Wand angeschraubt um mögliche Schwingungen zu vermeiden. Der typische Flügel ermöglicht die Befestigung jeglicher Giano-Elemente.

Libreria piso/techo

Barra librería del sistema Pole colocadas a presión piso/techo, montadas en la pared con sujeción intermedia para eliminar eventuales oscilaciones. La característica aleta permite la sujeción de todos los elementos Giano.

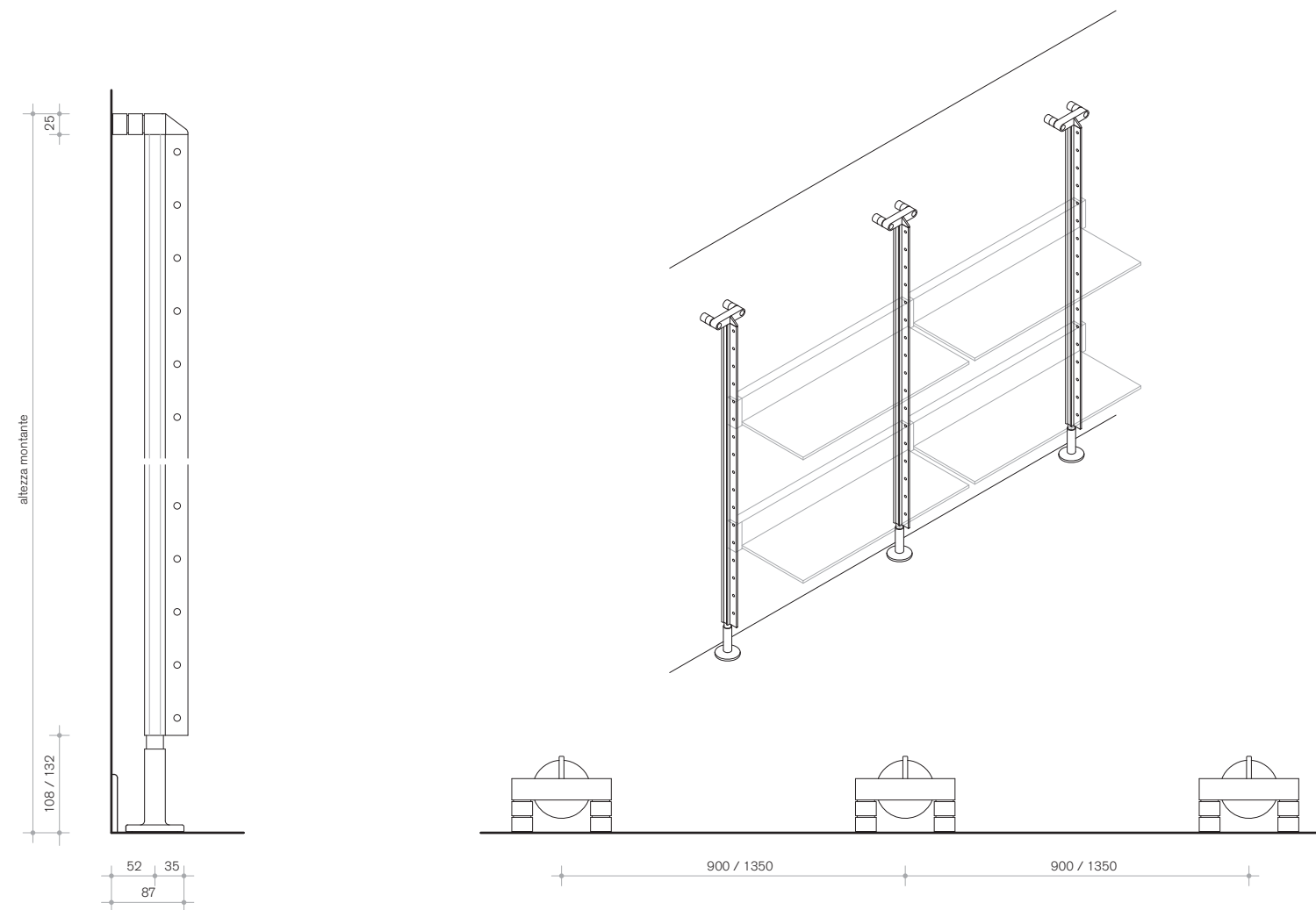
**Libreria pavimento/parete**

Aste libreria del sistema Pole pavimento / parete. Il montate è ancorato alla parete tramite caratteristico giunto. La caratteristica aletta permette l'ancoraggio di tutti gli elementi Giano.

Library floor/wall

Pole system of library bar floor/wall. The amount is fixed to the wall through a joint. The flap allows the subjection of all the Giano elements.

Bibliothèque sol/mur

Barre de bibliothèque du système Pole sol/mur. Le montant est fixé à la paroi par une articulation. Le volet permet la fixation de tous les éléments Giano.

Regal Boden/Wand

Buchregal im Pole-System Boden/Wand. Die Stütze ist über ein typisches Gelenk an der Wand befestigt. Der typische Flügel ermöglicht die Befestigung jeglicher Giano-Elemente

Libreria piso/pared

Barra librería del sistema Pole piso/pared. El montante está fijado a la pared a través de una característica articulación. La característica aleta permite la sujeción de todos los elementos Giano.

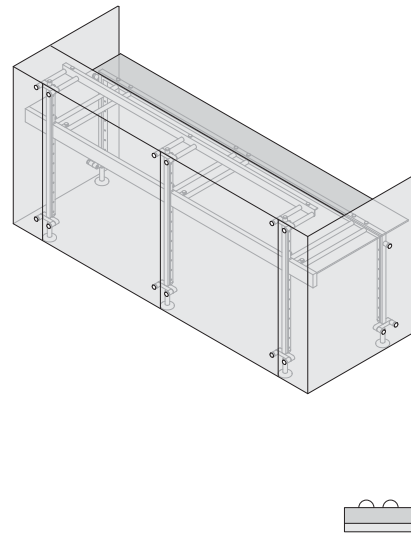
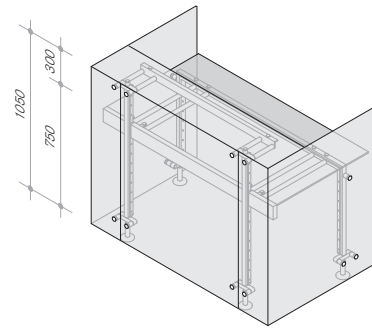
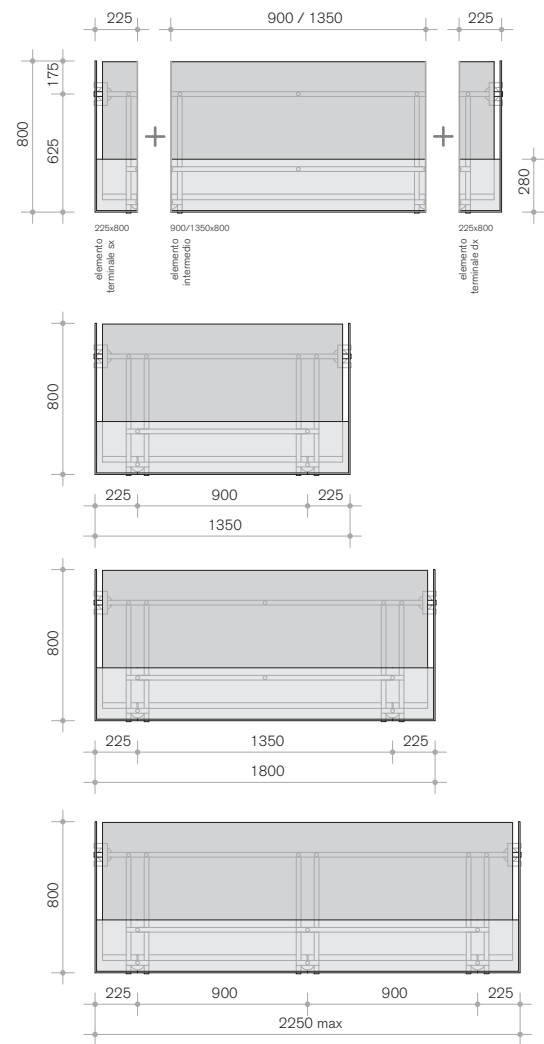
**Banco Pole serie Light**

Sistema modulare banco reception, con struttura "leggera" in alluminio, che permette di realizzare sistemi lineari, fino ad una larghezza massima di 2250 mm. La giunzione ad angolo è costituita, oltre che dall'intelaiatura in alluminio, dalle due lastre incollate nel punto di contatto (angolo strutturale). I piani di lavoro possono essere in cristallo, HPL e legno laccato.

Counter Pole Light series

Modular reception desk center room, "light" structure in aluminum, which allows lineal systems, up to a maximum length of 2250mm. The articulation angle is composed, besides the aluminum frame, of two sheets of glass glued to the contact point (structure angle). The work surfaces can be made of glass, lacquered wood and HPL.

Comptoir Pole série Light

Système modulaire de comptoir de réception du milieu de la pièce, avec une structure «légère» en aluminium, ce qui permet de faire des systèmes linéaires, jusqu'à une longueur maximale de 2250mm. L'angle d'articulation est composé de, outre que l'encadrement en aluminium, deux lames de verre collées au point de contact (Angle structurel). La surface de travail peut être en verre, en bois laqué et HPL.

Theke Pole serie Light

Modulsystem Theke / Empfang in der Mitte des Raums, mit der "leichten" Aluminiumstruktur für lineare Systeme mit einer Länge von bis zu 2250 mm. Das eckige Gelenk besteht außer dem Aluminiumrahmen auch aus zwei Glasscheiben, die am Kontaktpunkt miteinander verbunden sind (Strukturwinkel). Die Arbeitsoberfläche kann aus Glas, HPL und lackiertem Holz bestehen.

Mostrador Pole serie Light

Sistema modular mostrador recepción centro habitación, de estructura "liviana" en aluminio, que permite realizar sistemas lineales, de hasta una longitud máxima de 2250mm. La articulación angular está constituida por, además del marco en aluminio, dos hojas en cristal pegadas en el punto de contacto (Angulo estructural). La superficie de trabajo puede ser en cristal, HPL y madera laqueada.

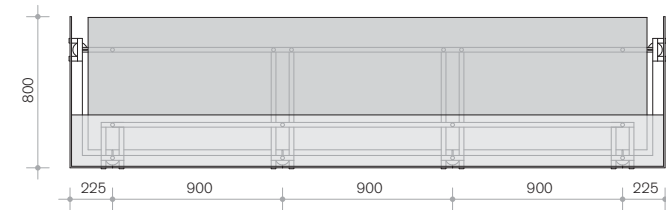
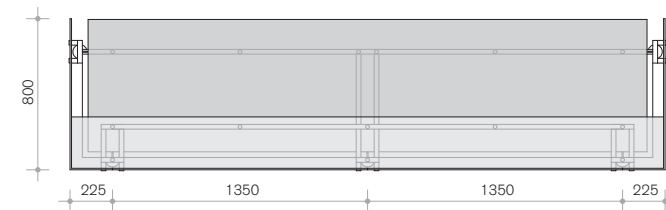
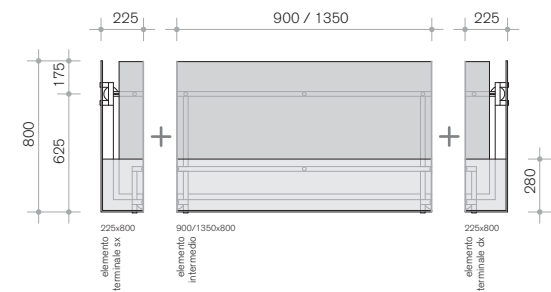
**Banco Pole serie Big lineare**

Sistema modulare banco reception centro stanza, con struttura "rinforzata" in alluminio che permette di realizzare sistemi lineari con lunghezza a richiesta. La giunzione ad angolo è costituita, oltre che dall'intelaiatura in alluminio, dalle due lastre in cristallo incollate nel punto di contatto (angolo strutturale). I piani di lavoro possono essere in cristallo, HPL e legno laccato.

Counter Pole Big series

Modular reception desk center room, with "enhanced" aluminum structure, which allows lineal systems, up to a maximum length of 2250mm. Besides the aluminum frame, the articulation angle is composed of two sheets of glass glued to the contact point (structure angle). Work surfaces can be made of glass, HPL and lacquered wood.

Comptoir pole série Big lineal

Système modulaire de comptoir de réception modulaire du milieu de la pièce, avec une structure, «renforcée» en aluminium, ce qui permet de faire des systèmes linéaires, jusqu'à une longueur maximale de 2250mm. L'angle d'articulation est composé de, outre que l'encadrement en aluminium, deux lames de verre collées au point de contact (Angle structurel). La surface de travail peut être en verre, en bois laqué et HPL.

Theke Pole serie Big linear

Modulsystem Theke / Empfang in der Mitte des Raums, Mit der "verstärkten" Aluminiumstruktur für lineare Systeme mit einer Länge von bis zu 2250 mm. Das eckige Gelenk besteht außer dem Aluminiumrahmen auch aus zwei Glasscheiben, die am Kontaktpunkt miteinander verbunden sind (Strukturwinkel). Die Arbeitsoberfläche kann aus Glas, HPL und lackiertem Holz bestehen.

Mostrador Pole serie Big lineal

Sistema modular mostrador recepción centro habitación, de estructura "reforzada" en aluminio, que permite realizar sistemas lineales, de hasta una longitud máxima de 2250mm. La articulación angular está constituida por, además del marco en aluminio, dos hojas en cristal pegadas en el punto de contacto (Angulo estructural). Las superficies de trabajo pueden ser en cristal, HPL y madera laqueada.

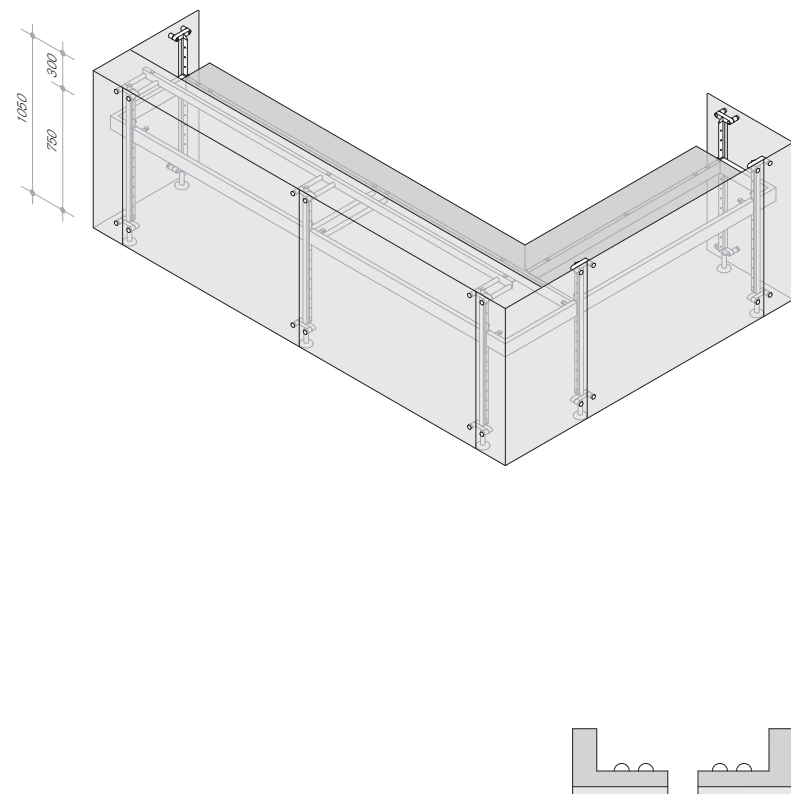
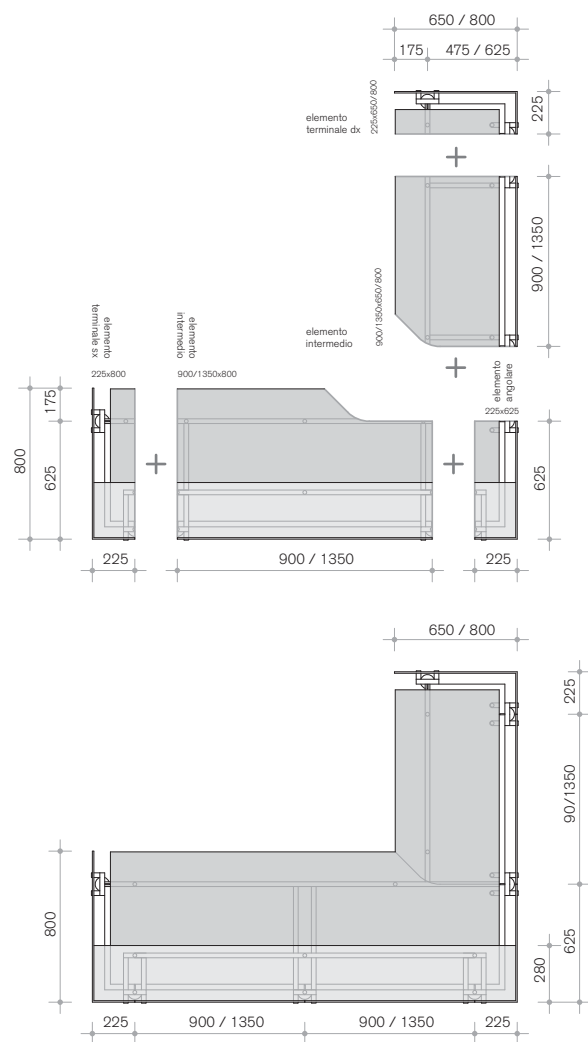

Banco Pole serie Big ad angolo con mensola su un lato

Sistema modulare banco reception con struttura "rinforzata" e piano di cortesia su un unico lato. Giunzione ad angolo con lastre incollate e struttura sottopiano. I piani di lavoro possono essere in cristallo, HPL e legno laccato.

Counter Pole Big angle series with bracket on one of their sides

Modular reception desk with "reinforced" structure and free surface on one side only. Joint angular glass plates stuck, and structure under the counter. Work surfaces can be made of glass, lacquered wood and HPL.

Comptoir Pole série Big angulaire avec un corbeau sur l'un de ses côtés

Structure modulaire de comptoir de réception avec une structure "renforcée" et une surface libre sur un seul côté. Articulation avec lames de verre collées, et la structure placée sous le comptoir. Les surfaces de travail peuvent être en verre, en bois laqué et HPL.

Stheke Pole serie Big eckig mit Konsole auf einer der seiten

Modulsystem Theke / Empfang mit "verstärkter" Struktur und Thekenfläche auf einer Seite. Eckiges Gelenk mit Platten aus befestigtem Glas und Struktur unter der Arbeitsplatte. Die Arbeitsoberflächen können aus Glas, HPL und lackiertem Holz bestehen.

Mostrador Pole serie big angular con mensula sobre uno de sus lados

Sistema modular mostrador recepción con estructura "reforzada" y superficie de cortesia sobre un único lado. Articulación angular con placas en cristal pegado, y estructura bajo encimera. Las superficies de trabajo pueden ser en cristal, HPL madera laqueada.

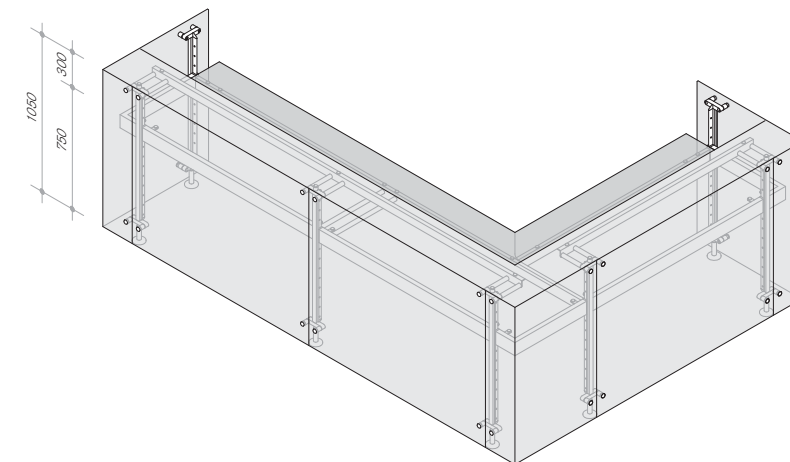
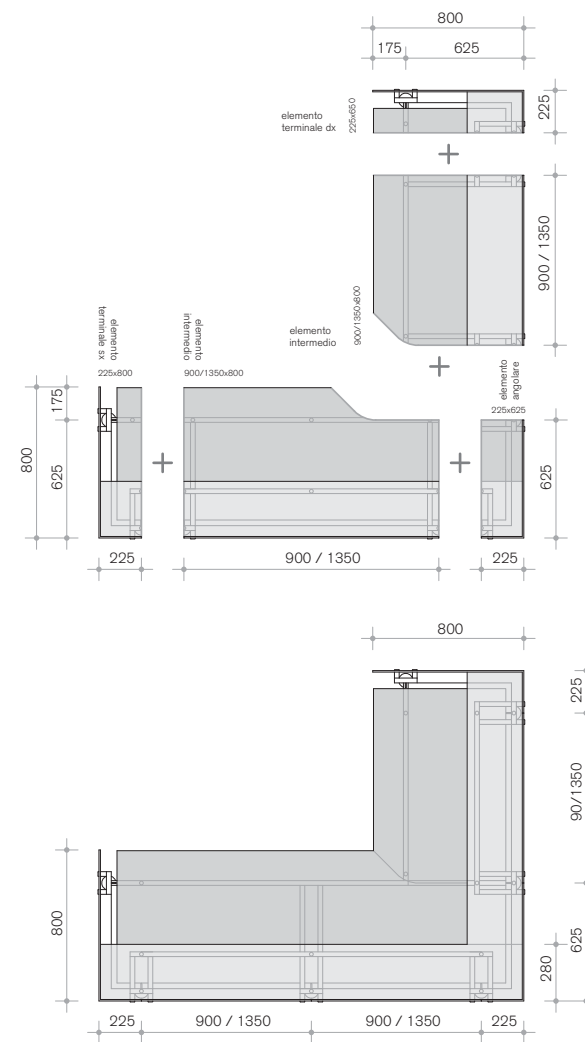

Banco Pole serie Big ad angolo con mensola su due lati

Sistema modulare banco reception con struttura "rinforzata" e piano di cortesia sui due lati della composizione. Giunzione ad angolo con lastre incollate e struttura sottopiano. I piani di lavoro possono essere in cristallo, HPL e legno laccato.

Counter Pole Big angle series with bracket on both side

Modular reception desk with "reinforced" structure and free surface on both sides of the composition. Joint angular glass plates stuck, and structure under the counter. Work surfaces can be made of glass, lacquered wood and HPL.

Comptoir Pole série Big angulaire avec un corbeau sur les deux côtés

Structure modulaire de comptoir de réception avec une structure "renforcée" et une surface libre sur un seul côté. Articulation avec lames de verre collées, et la structure placée sous le comptoir. Les surfaces de travail peuvent être en verre, en bois laqué et HPL.

Theke Pole serie Big eckig mit Konsole auf zwei seiten

Modulsystem Theke / Empfang mit "verstärkter" Struktur und Thekenfläche auf beiden Seite der Komposition. Eckiges Gelenk mit Platten aus befestigtem Glas und Struktur unter der Arbeitsplatte. Die Arbeitsoberflächen können aus Glas, HPL und lackiertem Holz bestehen.

Mostrador Pole serie Big angular con mensula sobre dos lados

Sistema modular mostrador recepción con estructura "reforzada" y superficie de cortesia a ambos lados de la composición. Articulación angular con placas en cristal pegado, y estructura bajo encimera. Las superficies de trabajo pueden ser en cristal, HPL madera laqueada.

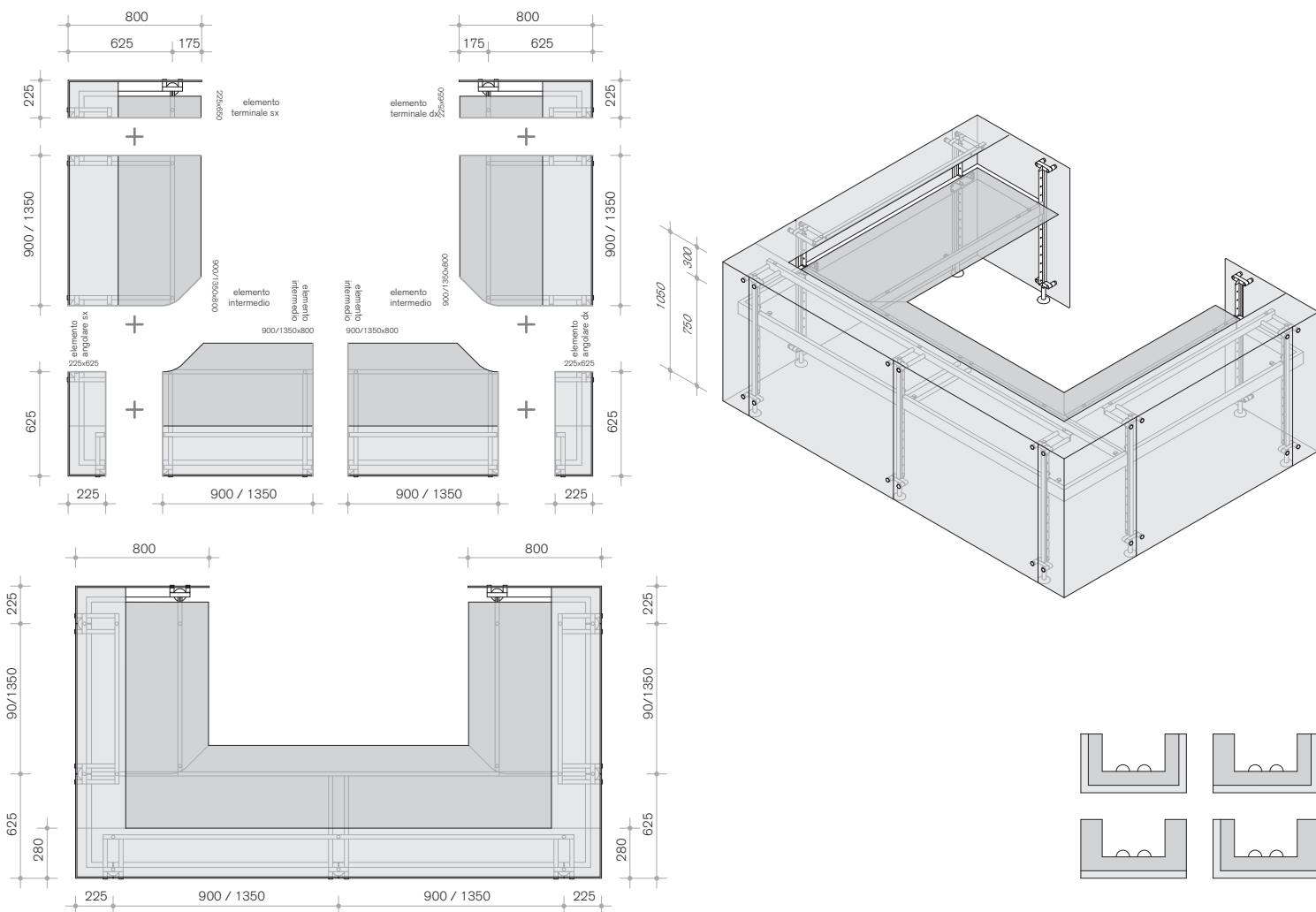
**Banco Pole serie Big a U**

Sistema modulare banco reception con struttura "rinforzata", con piano di cortesia che segue il perimetro della composizione. Giunzione ad angolo con lastre incollate e struttura sottopiano. I piani di lavoro possono essere in cristallo, HPL e legno laccato.

Counter Pole Big in U series

Modular reception desk with "reinforced" structure and free surface that follows the perimeter of the composition. Joint angular glass plates stuck, and structure under the counter. Work surfaces can be made of glass, lacquered wood HPL.

Comptoir Pole en série Big en U

Structure modulaire de comptoir de réception avec une structure "renforcée" et une surface libre qui suit le périmètre de la composition. Articulation avec lames de verre collées, et la structure placée sous le comptoir. Les surfaces de travail peuvent être en verre, en bois laqué et HPL.

Theke Pole serie Big in U-form

Modulsystem Theke / Empfang mit "verstärkter" Struktur und Thekenfläche auf dem ganzen Umkreis der Komposition Eckiges Gelenk mit Platten aus befestigtem Glas und Struktur unter der Arbeitsplatte. Die Arbeitsoberflächen können aus Glas, HPL und lackiertem Holz bestehen.

Mostrador Pole serie Big en U

Sistema modular mostrador recepción con estructura "reforzada" y superficie de cortesia que sigue el perímetro de la composición. Articulación angular con placas en cristal pegado, y estructura bajo encimera. Las superficies de trabajo pueden ser en cristal, HPL madera laqueada.

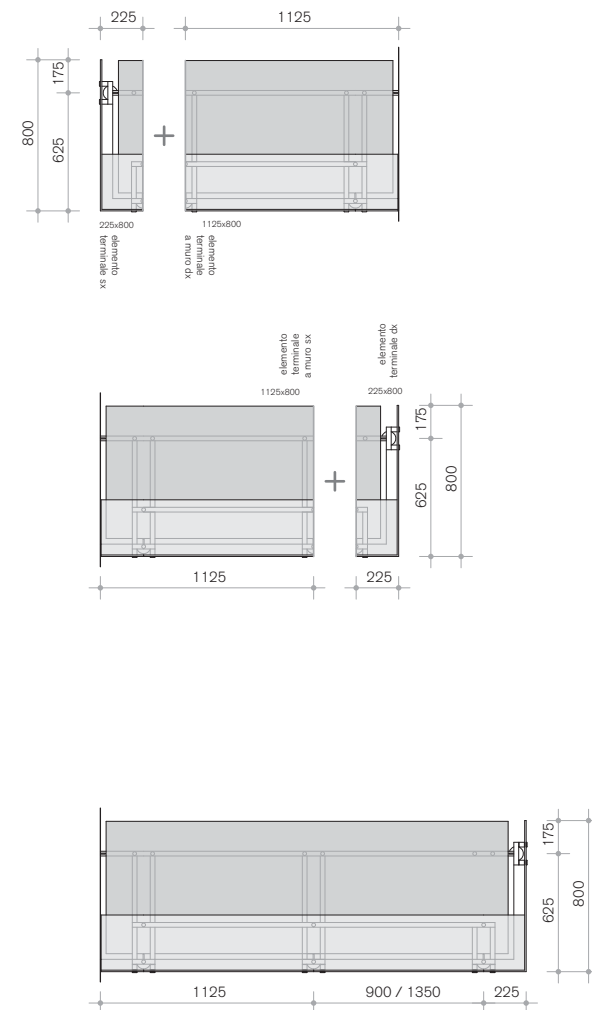
**Banco Pole serie Big lineare con fissaggio a muro**

Sistema modulare banco reception con partenza da parete, con struttura "rinforzata" in alluminio che permette di realizzare sistemi in lineari con lunghezza a richiesta. La partenza viene fissata a muro, evitando il fianco laterale in cristallo. I piani di lavoro possono essere in cristallo, HPL e legno laccato.

Counter pole Big linear series fixed to the wall

The output is fixed to the wall, avoiding the lateral side glass. Work surfaces can be made of glass, lacquered wood and HPL.

Comptoir Pole série Big lineal avec fixation au mur

La sortie est fixée à la paroi, pour le côté latéral de la vitre. Les surfaces de travail peuvent être en verre, en bois laqué et HPL.

Theke Pole serie Big linear mit Wandbefestigung

Der Ausgang ist an der Wand befestigt um das gläserne Seitenteil zu schützen. Die Arbeitsoberflächen können aus Glas, HPL und lackiertem Holz bestehen.

Mostrador Pole serie Big lineal con fijación al muro

La salida es fijada a la pared, evitando el lado lateral en cristal. Las superficies de trabajo pueden ser en cristal, HPL madera laqueada.

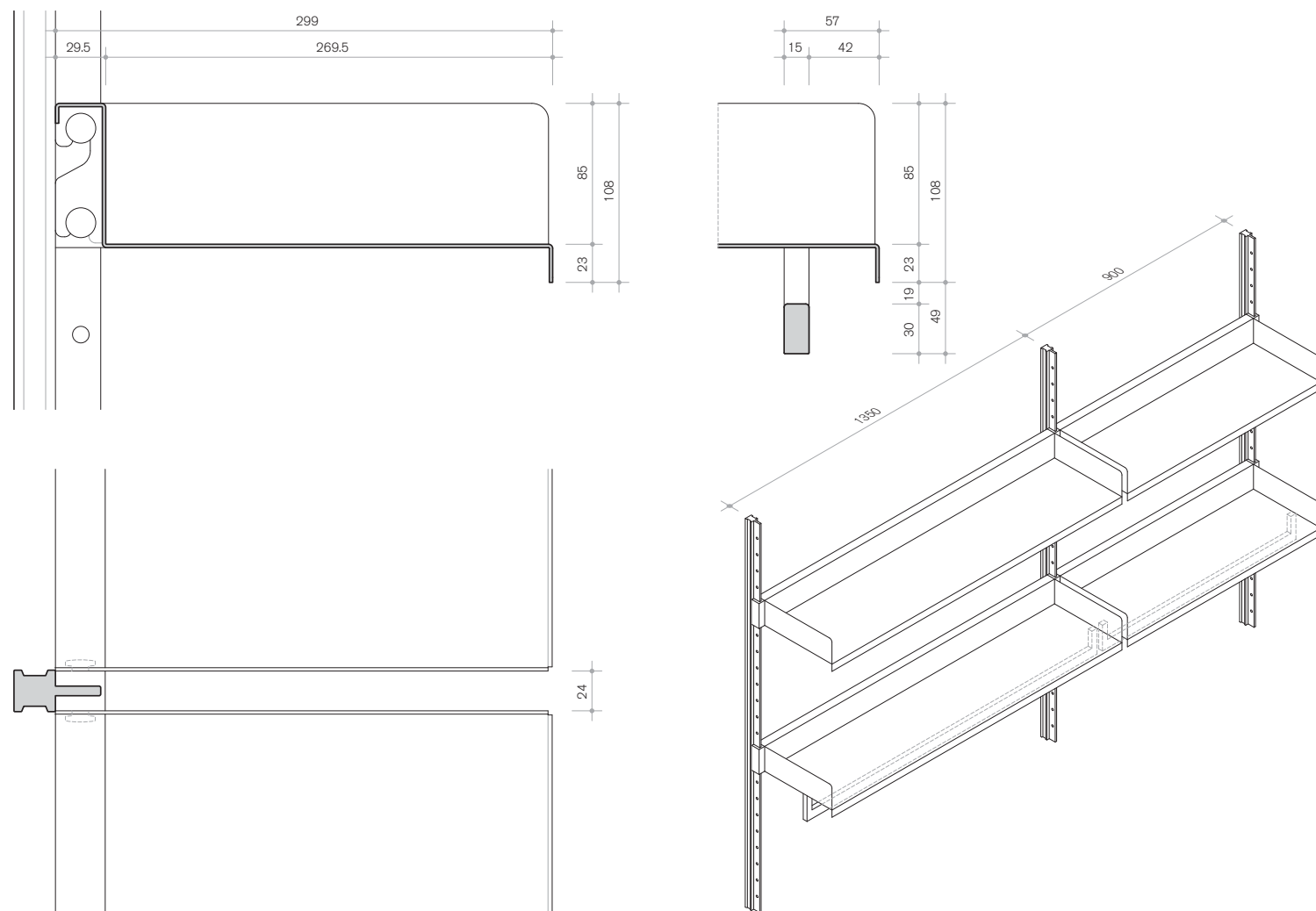
**Giano - mensole**

Sezione e pianta della mensola Giano, disponibile anche accessoriata con la barra appendiabiti.

Interassi tra i montanti mm 900 o mm 1350.

Giano - shelves

Cross-section and drawing of the Janus shelf, also available with accessories including clothes hanger bar.

Interaxis between uprights 900 mm or 1350 mm.

Giano - étagère

Section et plan de l'étagère Giano, disponible aussi équipée de la barre portemanteau.

Entraxes des montants: 900 mm ou 1350 mm.

Giano - Einlegeböden

Querschnitt und Grundriss des Bodens Giano, erhältlich auch mit Kleiderstange.

Zwischenachse zwischen den Säulen mm 900 oder mm 1350.

Giano - repisas

Sección y planta de la repisa Giano, disponible también con barra perchera.

Interaxis entre los montantes mm 900 ó mm 1350.

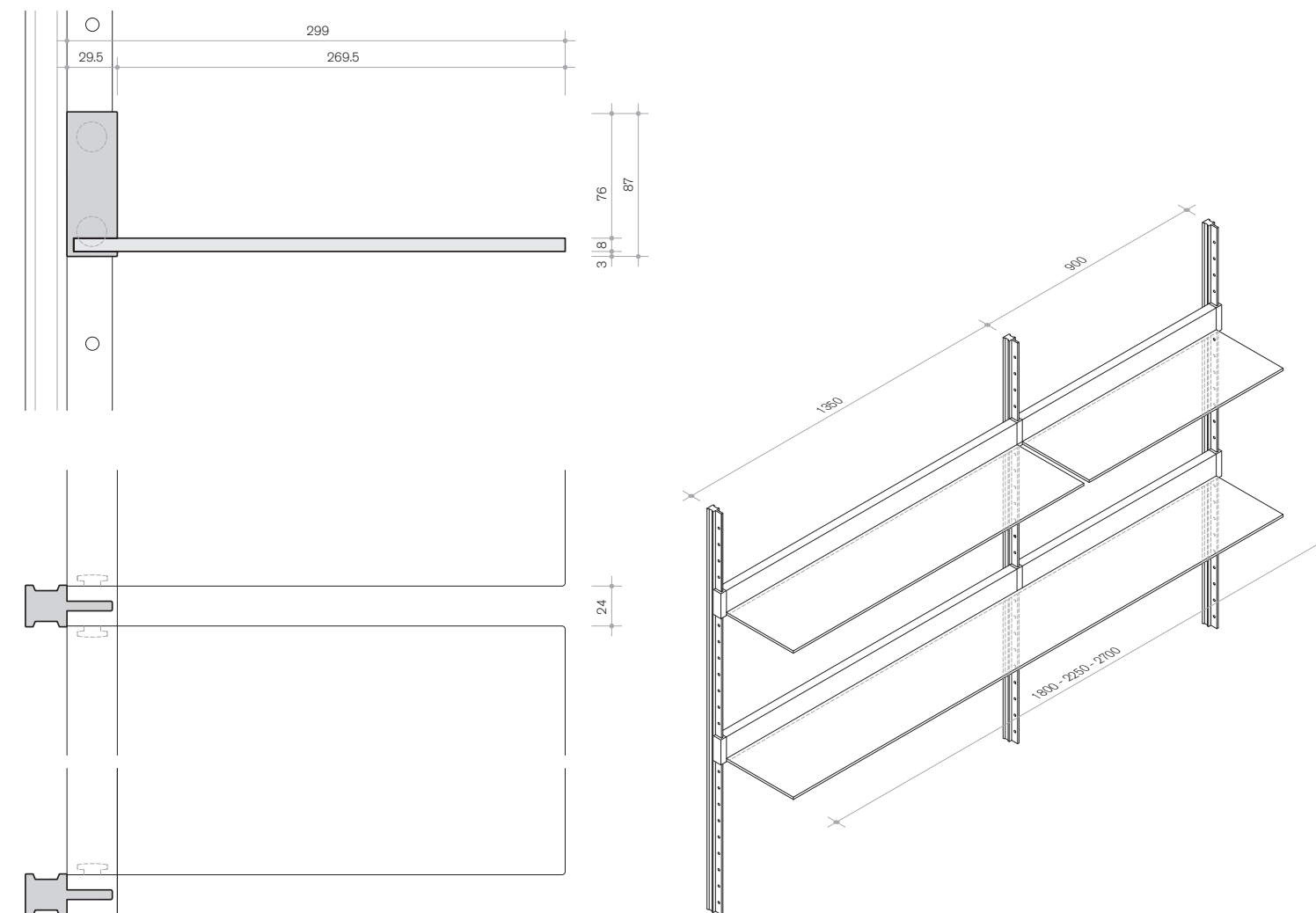

Sezione e pianta della mensola in vetro, disponibile nella versione singola e multipla.

Section and plan of the glass shelf, available in the single and multiple version.

Section et plan de la tablette en verre, disponible dans la version sole et multiple.

Schnitt und Plan des Glasregalbodens, verfügbar in der Einzel- oder Mehrfachenversion.

Sección y plano del estante en vidrio, disponible en la versión solo o múltiple.

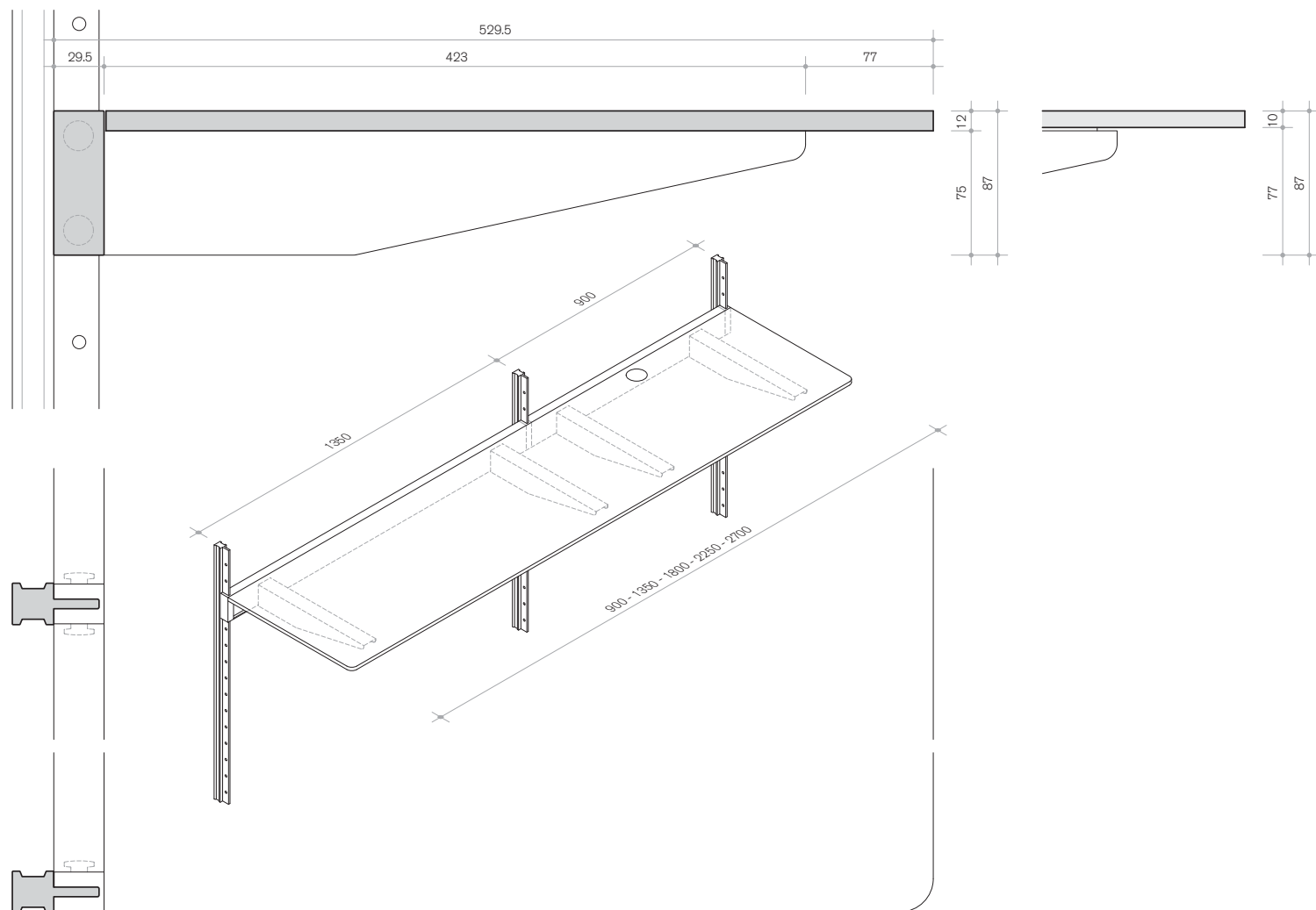
**Giano - consolle**

Sezione e pianta della consolle, disponibile col piano in HPL laccato o in vetro acidato o retroverniciato.

Giano - consolle

Section and plan of the consolle, available with surface in painted HPL or in frosted or back painted glass.

Giano - secrétaire

Section et plan du secrétaire, disponible avec surface en HPL laqué ou en verre satiné ou laqué.

Giano - Konsole

Schnitt und Plan der Konsole, verfügbar mit lackierten HPL Ebene oder satinierten oder lackierten Glas.

Giano - plano escritorio

Sección y plano del plano escritorio, disponible con el plano en HPL pintado o en vidrio satinado o retro pintado.

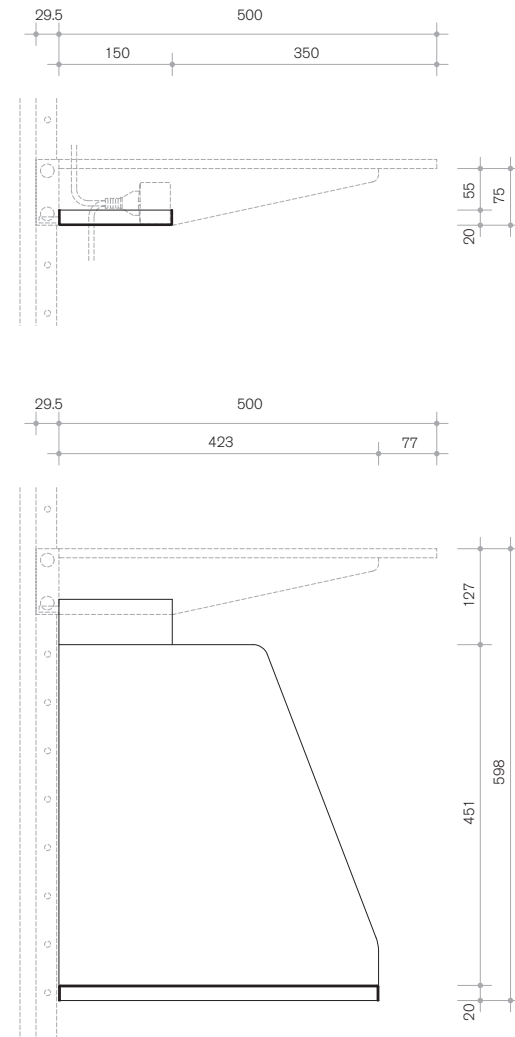

In alto:
sezione della vaschetta raccogliacavi in lamiera verniciata.
In basso:
sezione del box porta computer in lamiera verniciata.

At the top:
section of the cable container in painted metal.
At the bottom:
section of the computer case in painted metal.

En haut:
section du porte-câbles en métal laqué.
En bas:
section du box porte-computer en métal laqué.

Oben:
Schnitt der Kabelschale in lackierten Metall.
Unten:
Schnitt des Boxes für Computer in lackierten Metall.

Arriba:
sección de la bandeja para cables en metal pintado.
Abajo:
sección de la caja para ordenador en metal pintado.

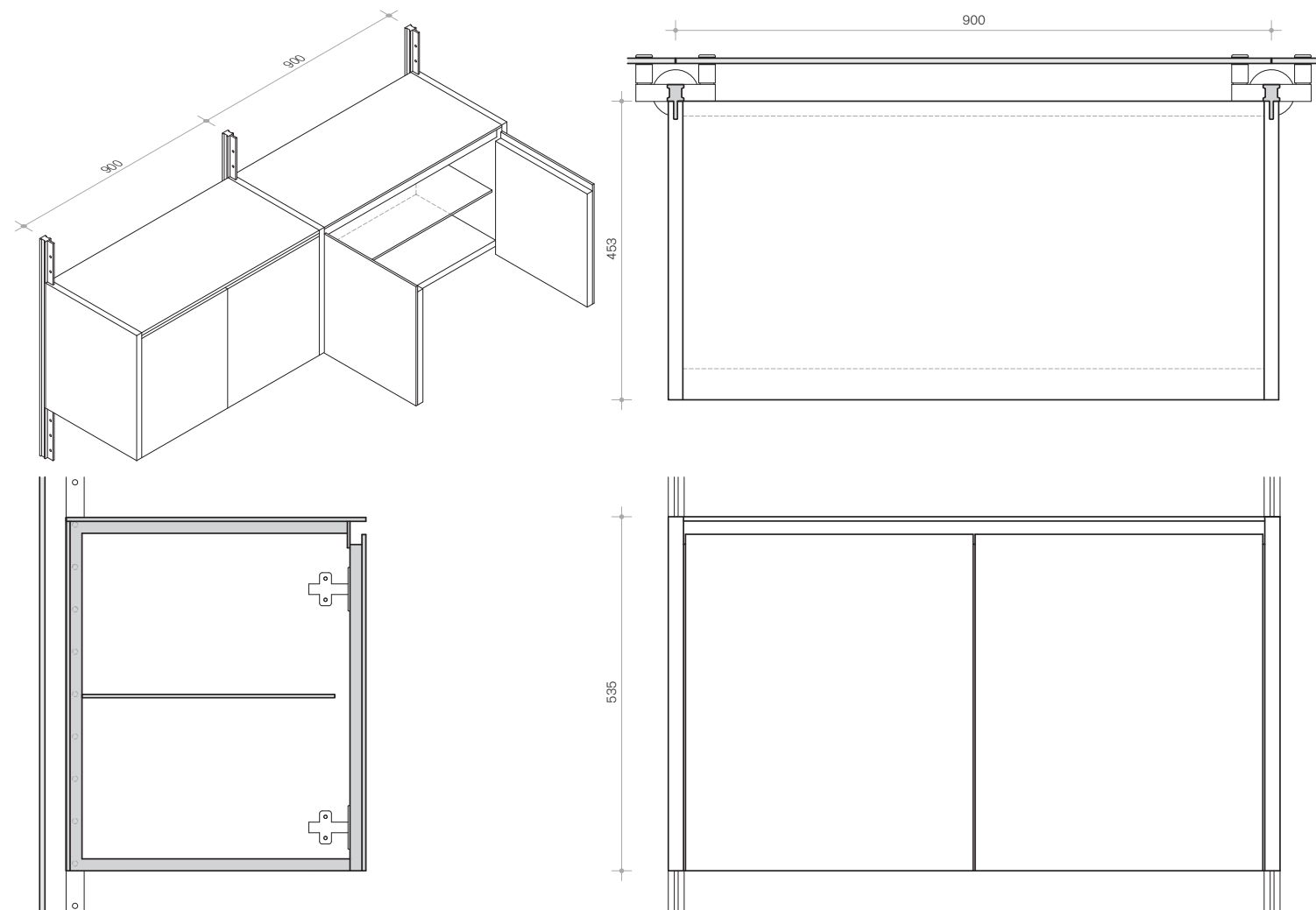
**Giano - contenitori**

Sezione, pianta e prospetto del contenitore a due ante.

Giano - containers

Section, plan and front view of the container with two doors.

Giano - conteneurs

Section, plan et élévation du conteneur à deux portes.

Giano - Kasten

Schnitt, Plan und Vorderansicht der Kasten mit zwei Flügel.

Giano - contenedores

Sección, plano y prospecto del contenedor a dos hojas.

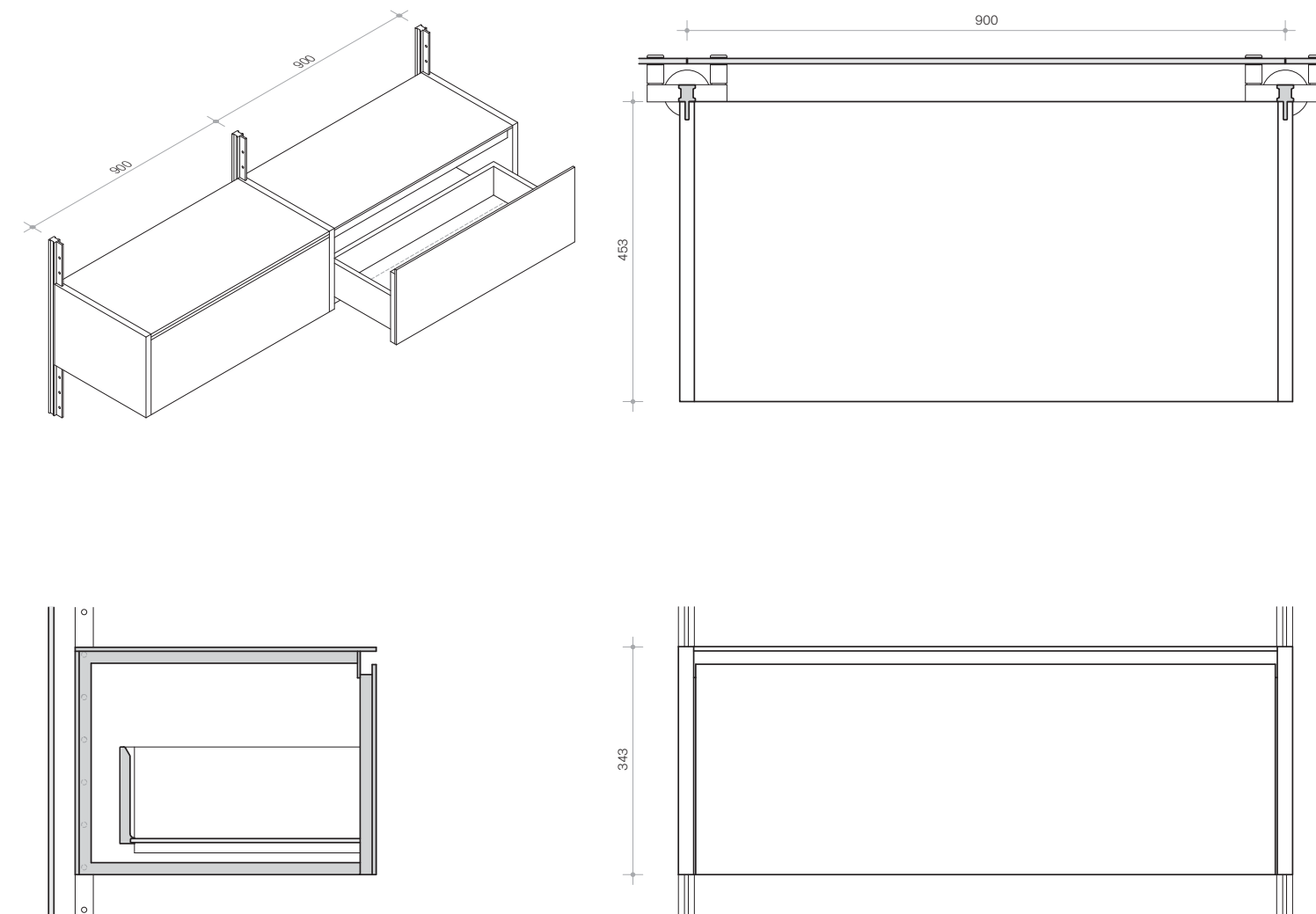

Sezione, pianta e prospetto del contenitore con cassetto ad estrazione totale e fondo in vetro.

Section, plan and front view of the container with drawer at total opening and glass bottom.

Section, plan et élévation du conteneur avec tiroir à ouverture totale et fond en verre.

Schnitt, Plan und Vorderansicht der Kasten mit Schublade völlig geöffnet und mit Glasboden.

Sección, plano y prospecto del contenedor con cajón a apertura total y fondo en vidrio.